

Nimbus NG

Konvektionsheizgerät



Warnhinweise

- Einbau nur durch Elektrofachkräfte bzw. qualifiziertes Fachpersonal
- Nie Arbeiten an unter Strom stehendem Gerät vornehmen.
- Das im Betrieb befindliche Gerät nicht berühren, da es heiß wird.
- Das Gerät ist auch nach der Abschaltung noch ca. 10 Minuten lang heiß. vor dem Herausnehmen oder Berühren das Heizelement abkühlen lassen.
- Angebrachte Hinweisschilder nicht entfernen.
- Dieses Gerät ist nicht dafür bestimmt, durch Personen (einschließlich Kinder) mit eingeschränkten physischen, sensorischen oder geistigen Fähigkeiten oder mangels Erfahrung und/oder mangels Wissen benutzt zu werden, es sei denn, sie werden durch eine für Ihre Sicherheit zuständige Person beaufsichtigt oder erhalten von ihr Anweisungen, wie dieses Gerät zu benutzen ist. Kinder sollten beaufsichtigt werden, um sicherzustellen, dass sie nicht mit diesem Gerät spielen.

Produktbeschreibung

Auf PTC-Technologie basierende Konvektionsheizgeräte für die Klimaregulierung in Schaltschränken und Gehäusen
 Alle Produkte dieser Reihe Schutzart IP20.
 Alle Produkte dieser Reihe Schutzklasse 2
 Betriebsspannung 110 - 240 V
 Leistungen gemessen bei 10°C Umgebungstemperatur

Anwendungsbeispiele

- Zum Einsatz in Schaltschränken zur Verhinderung von Kondensatbildung und zur Klimaregulierung.
- Zum Einsatz in Industriegehäusen zur Verhinderung von Kondensatbildung und zur Klimaregulierung.

Einbau

- **Das Heizgerät darf nur in ein Gehäuse von min. 600 x 300 x 200 mm Innenmaß montiert werden.**
- Einbau nur durch Elektrofachkräfte bzw. qualifiziertes Fachpersonal.
- Einbau unter Verwendung des DIN-Clip für die Tragschiene TS35.
- Beim Einbau die Abstände wie in der nebenstehenden Skizze zur Sicherstellung der Luftzirkulation und Temperatur einhalten.
- Beim Anschluß an die Stromversorgung ist darauf zu achten, daß die Netzspannung mit den Angaben auf dem Gerät übereinstimmt sowie daß die landesüblichen Vorschriften und Richtlinien für die Stromversorgung und Unfallverhütungsvorschriften eingehalten werden.
- Spannungsführende Drähte dürfen nicht in Kontakt mit dem Gerätegehäuse kommen oder direkt über dem Heißluftausgang verlaufen.
- Der Einbau darf nicht in der Nähe von brennbaren Materialien erfolgen.
- Nicht geeignet für die Verwendung in feuchter, aggressiver oder korrosionsgefährdeter Umgebung.
- Vor sämtlichen Reinigungs- und Wartungsarbeiten ist das Gerät allpolig vom Netz zu trennen. Die Kontakttrennung muss mindestens 3mm aufweisen.
- Das Gerät sollte durch eine Sicherung mit träger Charakteristik abgesichert sein um beim Kaltstart ein unbeabsichtigtes Auslösen der Sicherung zu vermeiden.

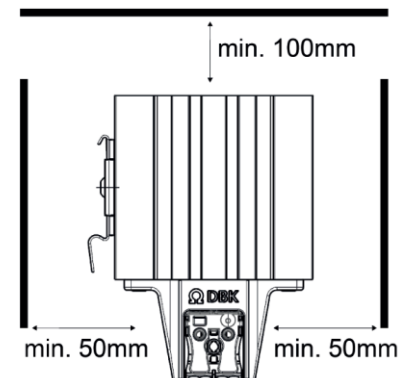

Gerätetyp	Leistung (bei 10°C)	mit Berührungsschutz	Empfohlene Auslösung (zeitverzögert)	
			110V	240V
Nimbus NG 20	20 W	(1)	4 A	6,3 A
Nimbus NG 30	30 W	(1)	4 A	6,3 A
Nimbus NG 50	50 W	(1)	4 A	6,3 A
Nimbus NG 75	75 W	(1)	4 A	6,3 A



Anmerkung: (1) = Leistung ca. - 10%

Betrieb

Anschluss: 2 x 0,5-2,5mm² - Nur eindrähtige, starre Litzen verwenden.
 Abisolierlänge: 8 mm (bei 0,5 - 1,0mm²) , 10 mm (bei 1,5 - 2,5mm²)

Wartung

Keine vom Benutzer zu wartenden inneren Geräteteile. Gerät darf nicht zerlegt werden.

